

DIMENSIONI INGOMBRO TRASPORTO
TRANSPORT EXTERNAL DIMENSIONS

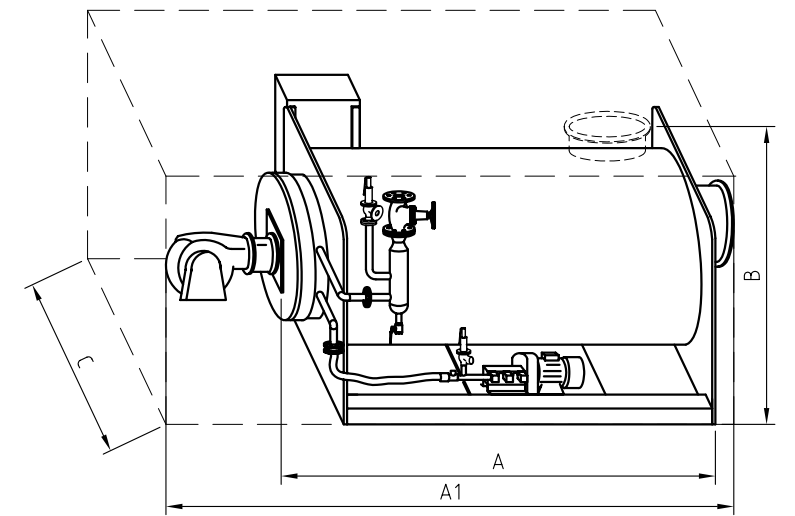

A	3350 mm
A1	4200 mm
B	2100 mm
C	1750 mm
PESO A VUOTO EMPTY WEIGHT	2100 Kg

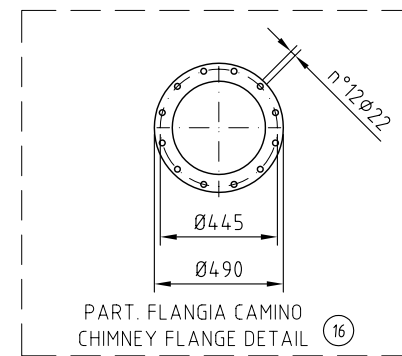
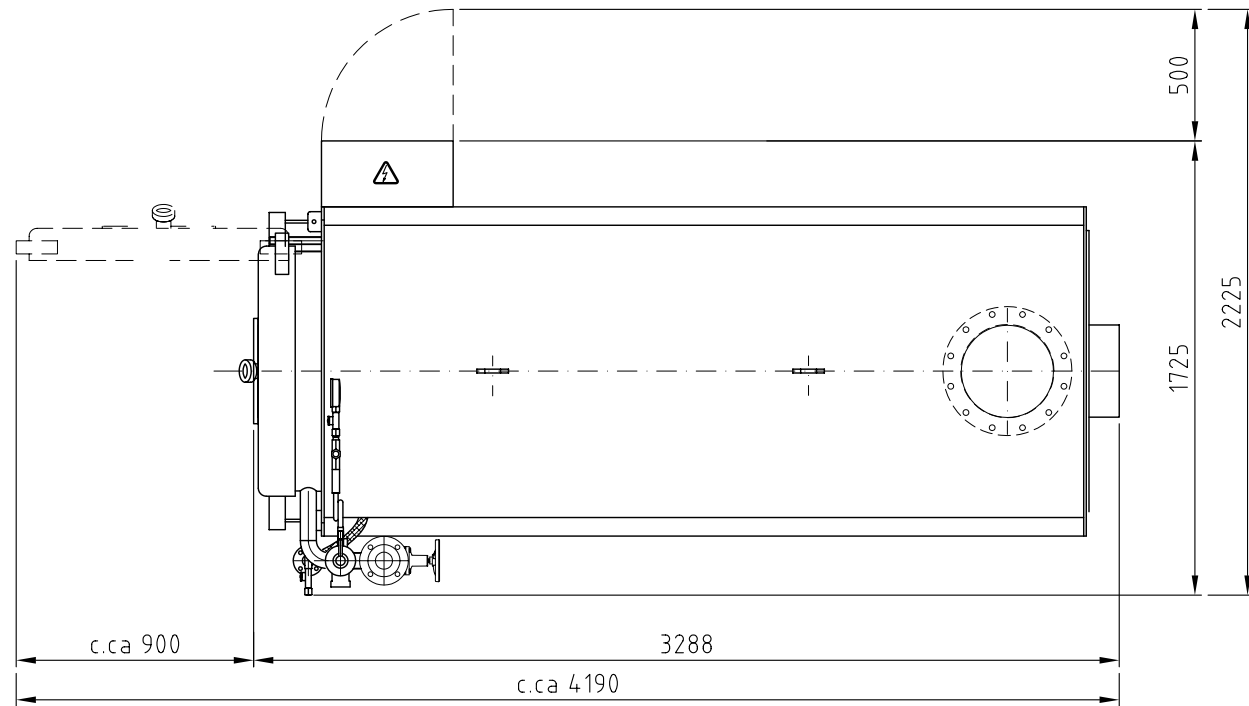

MODELLO TYPE	GMT	180
PRODUZIONE VAPORE STEAM PRODUCTION	kg/h	1800
POTENZIALITA' CAPACITY	kcal/h	1080000
	kW	1256
PRESSIONE PRESSURE	bar	11,76
PESO A VUOTO EMPTY WEIGHT	kg	2100
CONTENUTO ACQUA CAPACITY	l	250
Lungh. min. testa bruciatore min.length burner head	mm	300

20/07/2007	20	SF.	FLANGIA CAMINO POS. A
06/11/06	3	SF.	REV. GENERALE RIF. COSTRUTTIVO-DIMENSIONI TRASPORTO
09/12/04	2	SF.	MODIFICA DISTINTA
25/08/04	1	SF.	OTTIMIZZAZIONE GENERALE QUOTE E MODELLI GMT
		DIS.	MODIFICHE
		APP.	

16	1	FLANGIA CAMINO	CHIMNEY FLANGE	DIN86044 DN350
15	1	INGRESSO ACQUA	WATER INLET	Ø 2"
14	1	SONDA TERMOSTATO	THERMOSTAT PROBE	
13	1	VALVOLA DI SCARICO AVV.	START-UP BLOWN-DOWN	Ø3/4"
12	1	VALVOLA DI RITEGNO	CHECK VALVE	
11	1	SCARICO CONTROLAVAGGIO	BACK WASHING BLOW-DOWN	Ø1/2"
10	1	TERMOSTATO TEMP. VAPORE	STEAM THERMOSTAT	
9	1	QUADRO ELETTRICO	ELECTRICAL PANEL	
8	1	PRESSOSTATO DI SICUREZZA	SAFETY PRESSURE SWITCH	
7	1	TRASDUTTORE DI PRESSIONE	PRESSURE TRANSMITTER	
6	1	MANOMETRO	PRESSURE GAUGE	
5	1	POMPA DI ALIMENTAZIONE	FEED WATER PUMP	
4	1	SCARICO VALVOLA DI SFIORO	OVERPRESSURE VALVE OUTLET	Ø 1"
3	1	FLUSSOSTATO	FLOW SWITCH	
2	1	SCARICO VALVOLA DI SICUREZZA	SAFETY VALVE OUTLET	Ø 1" 1/2
1	1	VALVOLA PRESA VAPORE	STEAM OUTLET VALVE	DN65 PN16
POS.	Nr.	DESCRIZIONE	DESCRIPTION	NOTE

Viale dei Caduti, 3
25030 CASTELMELLA (BS)
Tel. (030) 2681541 r.a
Fax (030) 2680910

GARIONI NAVAL

DIMENSIONI INGOMBRO STANDARD
STANDARD EXTERNAL DIMENSIONS
GMT-180

COMMESSA	REVISIONE
-	4
SOSTITUISCE IL	SOSTITUITO DAL
-	-

DISEGNO N.
04-0140

DISEGNATO S.F. APPROVATO P.A. SCALA 1:25 DATA 26/04/2004

186 GMT 01 R1

QUESTO DISEGNO E' DI NOSTRA ESCLUSIVA PROPRIETA' E' VIETATO A TERMINI DI LEGGE RIPRODURLO O DIVULGARLO A TERZI SENZA LA NOSTRA AUTORIZZAZIONE.